

Deshumidificador Consorb **CS-5, 5L**



Capacidad de deshumidificación a 20°C / 60%RH
0.35 - 0.4 kg/h

Caudal de aire seco
65-90 m³/h

- Fácil manejo
- Muy silencioso
- Ligero
- Rotor lavable
- Sin pérdida de desecante
- Chasis en acero inoxidable
- Calentador auto-regulable
- Fácil mantenimiento
- Rotor de larga duración



Sección de un rotor desecante de Seibu-Giken. El gran número de canales consigue que la humedad sea absorbida con una gran eficacia!

DATOS TÉCNICOS

Modelo de deshumidificador	CS-5	CS-5L
Capacidad de secado ¹ (kg/h)	0.35	0.4
Caudal aire seco ² (m ³ /h)	65	90
Presión estática externa (Pa)	50	100
Caudal aire húmedo ² (m ³ /h)	30	50
Presión estática externa (Pa)	30 ³	30 ³
Potencia de la resistencia ³ [A]	2,8	3,5
Potencia total (kW)	0.7	0.85
Fusible de alimentación 230V / 50Hz, [A]	10	10
Peso (kg)	9	9

¹ Válido para condiciones de entrada de 20°C/60%RH. Para otras condiciones la capacidad se calculará usando el factor de corrección del diagrama de abajo.

² Caudal volumétrico de densidad 1.20 kg/m³. Free blowing.

³ El diseño del calentador PTC permite regular la potencia controlando el flujo de aire húmedo.

⁴ Ø 50 mm

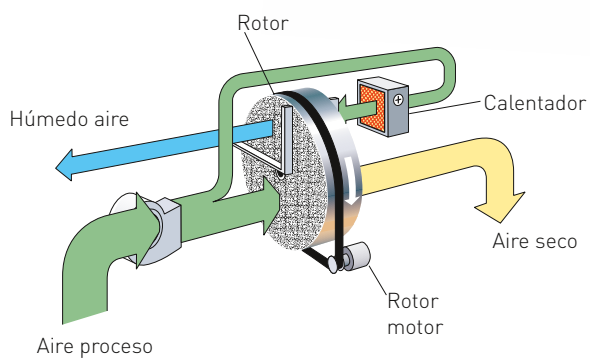

DIMENSIONES

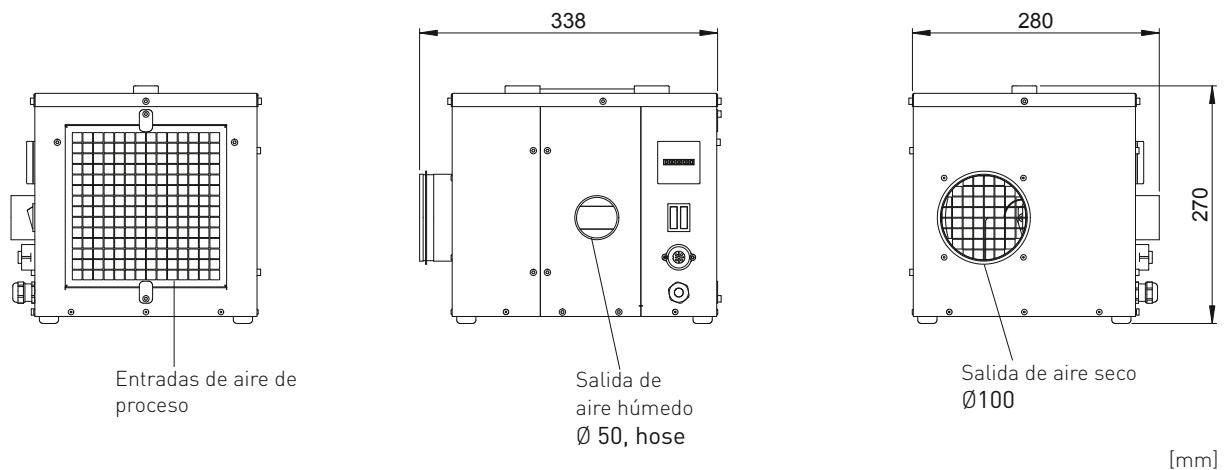

Sujeto a cambios sin notificación previa. Descargue los planos de instalación en www.dst-sg.com

Seibu Giken DST AB

Avestagatan 33 | SE-163 53 Spånga, Sverige

Tel +46 8 445 77 20 | Fax +46 8 445 77 39

www.dst-sg.com | info@dst-sg.com